

## Guía de inicio rápido

Cámara Wi-Fi de seguridad exterior con funciones de giro e inclinación

Video de configuración  
 Escanee el código QR o visite <https://www.tp-link.com/support/setup-video/#cloud-cameras>



7106511136 REV2.0.0 \*Las imágenes pueden diferir de los productos reales.

## 1 Configura tu cámara

### PASO 1

**DESCARGAR LA APLICACIÓN** Obtén la aplicación **Tapo** en la App Store o en Google Play.



### PASO 2

Conecta el adaptador para suministrar energía a tu cámara. **ENCENDER**



### PASO 3

**CONFIGURAR**  
 Toque el botón en la aplicación y seleccione su modelo. Siga las instrucciones de la aplicación para completar la configuración.



## 2 Monta tu cámara



La cámara no es impermeable si se coloca sobre una mesa o estantería. Monte la cámara mediante la Opción 1~3 cuando la instale en exteriores.

### Opción 1: Montaje en pared

#### 1. Fijar la cámara y el soporte

Pase el cable de alimentación de la cámara por la abertura del soporte. Use dos tornillos del soporte para fijar el soporte y la cámara.

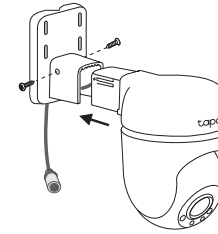

#### 2. Perforar los orificios

Pegue la plantilla de montaje en el lugar deseado. Perfore cuatro orificios para los tornillos según la plantilla.

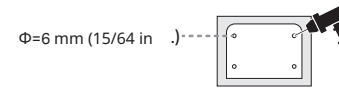

#### 3. Montar la cámara

Inserte cuatro anclajes de montaje en los orificios y, a continuación, use los tornillos de montaje para fijar la cámara y el soporte sobre los anclajes.

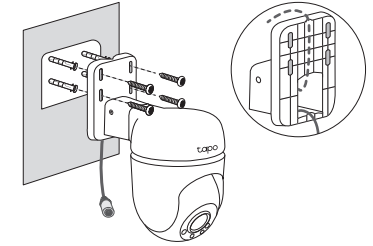

#### 4. Conectar a la alimentación

Conecte la cámara a una toma de corriente utilizando el adaptador de alimentación proporcionado. Instale el sello impermeable para los conectores de alimentación.

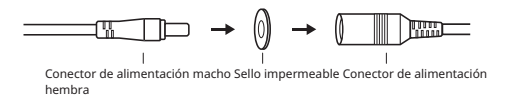

### Opción 2: Montaje en voladizo

#### 1. Fije la cámara y el soporte

Haga pasar el cable de alimentación de la cámara por la abertura del soporte. Use dos tornillos del soporte para fijar el soporte y la cámara.

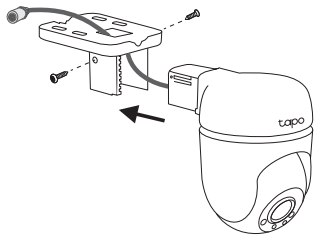

#### 2. Perforar agujeros

Pegue la plantilla de montaje en el lugar deseado. Taladre cuatro orificios para los tornillos según la plantilla.



#### 3. Instale la cámara

Inserte cuatro tacos de montaje en los orificios y, a continuación, utilice los tornillos de montaje para fijar la cámara y el soporte sobre los tacos.

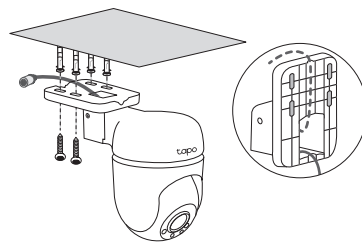

#### 4. Conectar a la alimentación

Conecte la cámara a una toma de corriente usando el adaptador de alimentación provisto. Instale el sello impermeable para los conectores de alimentación.

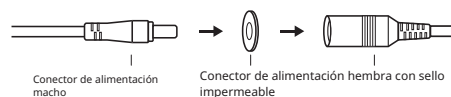

### Opción 3: Montaje en poste

#### 1. Fije la cámara y el soporte

Haga pasar el cable de alimentación de la cámara por la abertura del soporte. Utilice dos tornillos del soporte para fijar el soporte y la cámara.

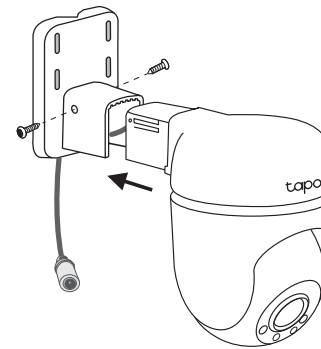

#### 2. Montar la cámara

Monte la cámara en el poste utilizando dos bridas de montaje para poste\* (ancho de brida  $\leq 12\text{ mm}$ ).

\*Anillas para montaje en poste (no incluidas)

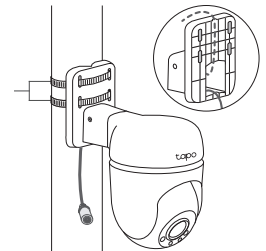

#### 3. Conectar a la alimentación

Conecta la cámara a una toma de corriente usando el adaptador de corriente proporcionado. Instala la junta impermeable para los conectores de alimentación.



## Apariencia

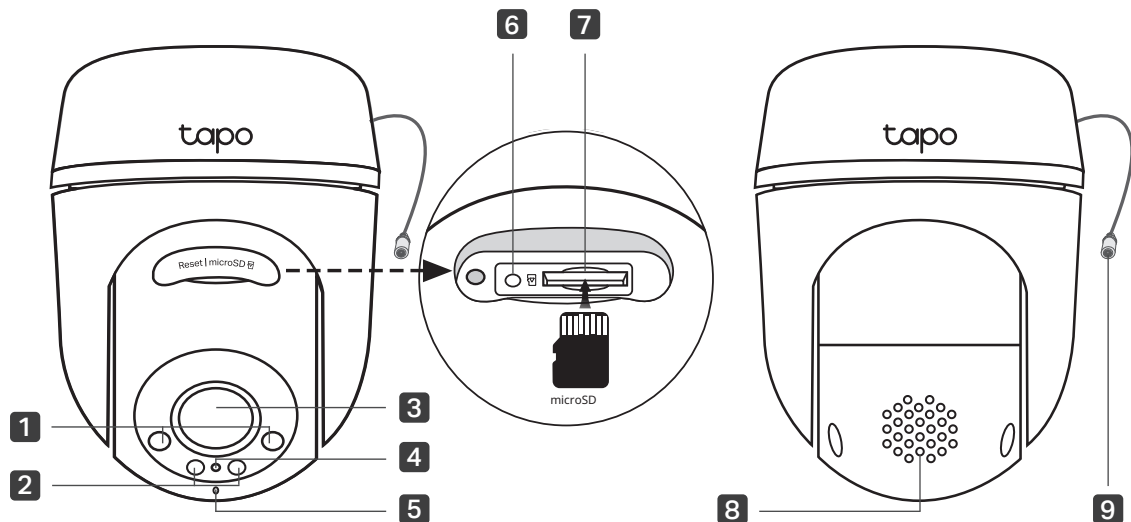

- 1 LEDs de luz blanca
- 2 LEDs IR
- 3 Lens
- 4 Indicador LED del sistema
- 5 Micrófono
- 6 Restablecer
- 7 Ranura para tarjeta microSD
- 8 Altavoz
- 9 Conector de alimentación CC

## Explicación del botón

**Botón de restablecimiento**  
Abra la cubierta de silicona. Con la cámara encendida, utilice un alfiler para presionar y mantener pulsado el botón RESET para restablecer la cámara.

- Mantener pulsado 5 s: Restablecer solo la configuración Wi-Fi
- Mantener pulsado 10 s: Restablecer a los ajustes de fábrica

Ranura para tarjeta microSD

Abra la tapa de silicona e inserte una microSDcard\*. Iníciela en la app Tapo para la grabación local.\*Tarjeta microSD no incluida.

Conector de alimentación CC

Se usa para conectar el adaptador de corriente continua proporcionado

## Indicación LED del sistema

Rojo fijo	Iniciando
Parpadeando en rojo y verde	Listo para la configuración
Parpadeando en rojo lentamente	Conectando a Wi-Fi
Ámbar fijo	Conectado a Wi-Fi
Verde sólido	Conectado a la nube
Parpadeando en rojo rápidamente	Restableciendo cámara
Parpadeo verde rápido	Actualizando cámara

### Información de seguridad

- No utilice un cargador o cable USB dañado para cargar el dispositivo.
- No utilice ningún cargador que no sea el recomendado.
- No utilice el dispositivo en lugares donde no se permiten dispositivos inalámbricos.
- El adaptador debe ser fácilmente accesible.
- Use sólo las fuentes de alimentación proporcionadas por el fabricante y que estén en el embalaje original de este producto. Si tiene alguna pregunta, no dude en contactarnos.
- Mantenga el dispositivo alejado del fuego o de ambientes

calurosos. NO lo sumerja en agua ni en ningún otro líquido.

- No desmonte, repare ni modifique el producto.
- No utilice el producto si la carcasa está dañada. Riesgo de descarga eléctrica.
- Nunca toque el producto con las manos mojadas.
- No lo coloque cerca de dispositivos controlados automáticamente, como alarmas contra incendios. Las ondas de radio emitidas por este producto pueden provocar fallos en dichos dispositivos y ocasionar un accidente.

- Observe las restricciones sobre el uso de productos inalámbricos en depósitos de combustible, plantas químicas

o cuando se estén realizando operaciones de voladura.

- No utilice líquido para limpiar el producto. Use únicamente un paño seco.
- Nunca introduzca objetos metálicos dentro del producto. Si un objeto metálico entra en el producto, apague el interruptor automático y contacte a un electricista autorizado.
- Este producto no está destinado a usarse durante la prestación de atención médica. Consulte al fabricante de cualquier dispositivo médico personal, como marcapasos o audífonos, para determinar si están adecuadamente protegidos frente a la energía RF (radiofrecuencia) externa.

• No utilice este producto en centros de atención sanitaria. Los hospitales o centros de salud pueden estar usando equipos que podrían ser sensibles a la energía RF externa.

- No coloque objetos pesados sobre el producto.
- Cuando deje el producto sin usar durante mucho tiempo, desenchufe el producto de la toma de corriente.
- Este producto puede interferir con otros dispositivos

electrónicos como televisores, radios, computadoras personales, teléfonos u otros dispositivos inalámbricos.

- El adaptador debe usarse en interiores donde la temperatura ambiente sea menor o igual a 40 oC.
- Temperatura de funcionamiento: -30 oC ~ 60 oC (-22 °F ~ 140 °F)

Por favor, lea y siga las medidas de seguridad anteriores y la información cuando operating the device. No podemos garantizar que no ocurran accidentes o daños debido al uso inadecuado del dispositivo. Por favor, utilice este producto con precaución y opere bajo su propio riesgo.

Por la presente, TP-Link declara que el dispositivo cumple con los requisitos esenciales y demás disposiciones pertinentes de las directivas 2014/53/UE, 2009/125/CE, 2011/65/UE y (UE)2015/863. La declaración de conformidad original de la UE puede consultarse en <https://www.tapo.com/support/ce>

Por la presente, TP-Link declara que el dispositivo cumple con los requisitos

y demás disposiciones pertinentes y provisiones de la Reglamento de Equipos de Radio 2017. La declaración original de conformidad del Reino Unido puede encontrarse en <https://www.tapo.com/support/ukca/>



Visit [www.tapo.com/support](http://www.tapo.com/support) para soporte técnico, guías del usuario y más información

